

DANE TECHNICZNE

TG-1100 2 / TG-1100 4 SILVER

SERIA SILVER

SPRZĘT ELEKTRYCZNY



Aluminium



Elektryczne



230 Kg



CERTIFIED

10G



- ▷ Regulowany zagłówek z amortyzatorem
- ▷ Noga z pojedynczym przegubem wspomagana amortyzatorem
- ▷ TG-1100 2: 2 kółka skrętne z hamulcem + 2 kółka skrętne $\varnothing 160$ mm
- ▷ Poręcze składane wzdłuż z możliwością opuszczenia w bok
- ▷ Składany uchwyt
- ▷ Zestaw trzypunktowych pasów bezpieczeństwa
- ▷ Aluminiowy blat do pracy
- ▷ Przycisk zwalniający układ hydrauliczny w przypadku awarii
- ▷ TG-1100 4: 4 kółka skrętne (2 z hamulcem + 2 z blokadą)

SPECYFIKACJA PRODUKTU

TG-1100 2 / TG-1100 4

H	Maks. wysokość (mm)	1135
HC	Regulowana wysokość maksymalna (mm)	786
H2	Wysokość minimalna (mm)	350
L	Długość (mm)	1955
W	Szerokość (mm)	566
	Udźwig (Kg)	230
	Waga (Kg)	69

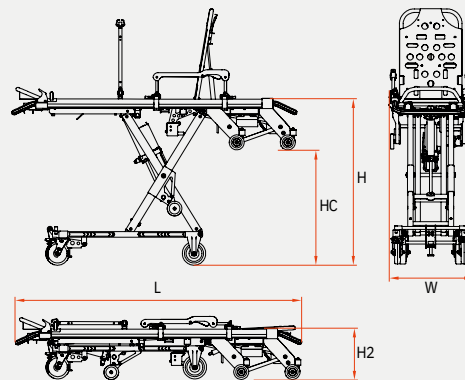

POWIĄZANE PRODUKTY



R-1100 SILVER



KARTSANA

Life-moving Innovation



OFICJALNY DYSTRYBUTOR

RESCUE SP. Z O.O. UL. MOTYLKOWA 5,
52-200 WYSOKA, NIP 8961554459
info@kartsana.pl | + 48 504 146 907